

複合材料用面内圧縮試験治具

複合材料用面内圧縮試験治具は、硬質プラスチック、その他複合材料の薄片の面内強度特性を試験するための専用治具です。試験片は治具内に縦方向に固定し、圧縮力を試験片端面に加えます。

ASTM D695 および ASTM D3846 準拠の治具と、JIS K7076 (A法) および JIS K7018 (方法1) 準拠の治具の2種類の複合材料用面内圧縮試験治具をご用意しております。圧縮力の付加には $\phi 100$ mm球座式圧盤セットを用います。本圧盤セットを治具と一緒にご注文ください。

複合材料用面内圧縮試験治具、 $\phi 100$ mm球座式圧盤セット、圧縮／曲げ負荷治具で構成されたキットをご用意しています。詳細については、お近くの島津の代理店にお問い合わせください。

操作に必要なその他の製品

- $\phi 100$ mm球座式圧盤セット
- 圧縮／曲げ負荷治具

適応材料

プラスチック、複合材料

適応試験規格

ASTM D695、ASTM D3846、JIS K7018 (方法1)、JIS K7076 (A法)

操作

試験片を治具に挿入し、試験片の上で上部圧盤を締めます。圧縮力が試験片の端部に付加されるような向きに治具を設置し、試験軸に対して中心合わせをします。

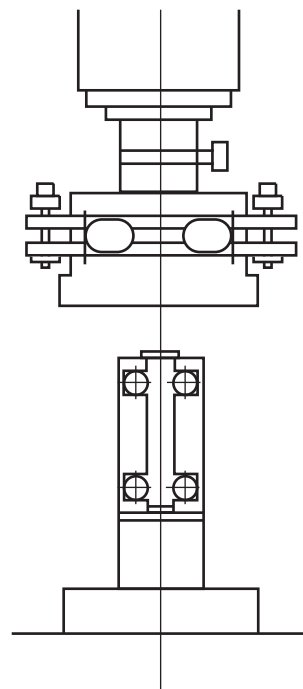

仕様

最大容量	適応試験片 ^{注1、2}			圧盤直径	温度範囲	上部圧盤質量
	幅	長さ	厚さ			
kN	mm	mm	mm	mm	°C	kg
ASTM D695 / ASTM D3846 準拠の複合材料用面内圧縮試験治具						
5	19.0	79.4	3.2	100	-10 ~ 60	3.8
JIS K7018 (方法1) / JIS K7076 (A法) 準拠の複合材料用面内圧縮試験治具						
5	12.5 19	78 77	2 2 ~ 3	100	-10 ~ 60	3.8

注1: ASTM D695 試験片寸法を示します。

注2: JIS K7076 (A法) 試験片寸法を示します。

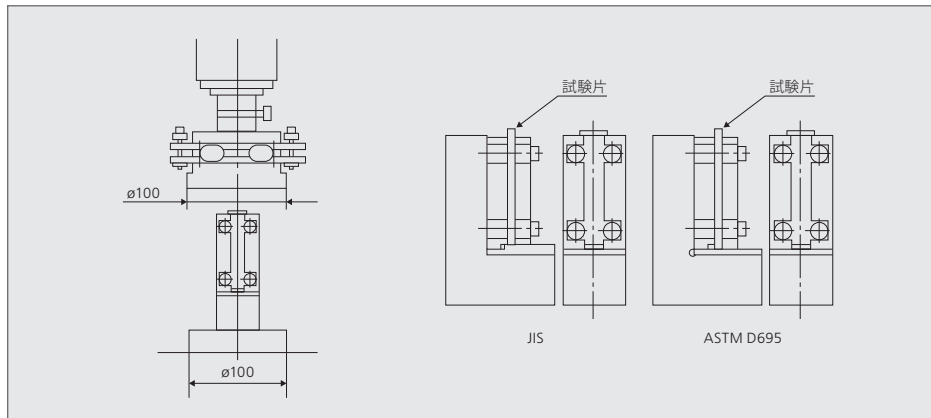

注文情報

P/N	品名
複合材料用面内圧縮試験治具	
343-06754-04	ASTM D695 / ASTM D3846 準拠の複合材料用面内圧縮試験治具
343-06754-05	JIS K7018 (方法1) / JIS K7076 (A法) 準拠の複合材料用面内圧縮試験治具
アクセサリ	
346-50639-03	100 mm 径球座式圧盤セット



本社地区事業所及び関連事業所認証取得

Windows は、米国Microsoft Corporation の米国およびその他の国における登録商標です。
本文中には、TM、®マークは明記していません。
トラブル解消のため補修用部品・消耗品は純正部品をご採用ください。
外観および仕様は改良のため、予告なく変更することがありますのでご了承ください。

分析計測事業部 604-8511 京都市中京区西ノ京桑原町1

株式会社 島津製作所

東京支社 101-8448 東京都千代田区神田錦町1丁目3
(03) 3219-(官公庁担当) 5631・(大学担当) 5616・(会社担当) 5735
関西支社 530-0012 大阪市北区芝田1丁目1-4 阪急ターミナルビル14階
(06) 6373-(官公庁・大学担当) 6541・(会社担当) 6661
札幌支店 060-0807 札幌市北区北七条西2丁目8-1 札幌北ビル9階 (011) 700-6605
東北支店 980-0021 仙台市青葉区中央2丁目9-27 プライムスクエア広瀬通12階 (022) 221-6231
郡山営業所 963-8877 郡山市堂前町6-7 郡山フコク生命ビル2階 (024) 939-3790
つくば支店 305-0031 つくば市吾妻3丁目17-1
(029) 851-(官公庁・大学担当) 8511・(会社担当) 8515
北関東支店 330-0843 さいたま市大宮区吉敷町1-41 明治安田生命大宮吉敷町ビル8階
(048) 646-(官公庁・大学担当) 0095・(会社担当) 0082
横浜支店 220-0004 横浜市西区北幸2丁目8-29 東武横浜第3ビル7階
(045) 311-(官公庁・大学担当) 4106・(会社担当) 4615
静岡支店 422-8062 静岡市駿河区稲川12丁目1-1 伊伝静岡駅南ビル2階 (054) 285-0124

名古屋支店 450-0001 名古屋市中村区那古野1丁目47-1 名古屋国際センタービル19階
(052) 565-(官公庁・大学担当) 7521・(会社担当) 7532
京都支店 604-8445 京都市中京区西ノ京徳大寺町1
(075) 823-(官公庁・大学担当) 1604・(会社担当) 1602
神戸支店 650-0033 神戸市中央区江戶町9-3 栄光ビル9階 (078) 331-9665
岡山営業所 700-0826 岡山市北区磨屋町3-10 住友生命岡山ニューシティビル6階 (086) 221-2511
四国支店 760-0017 高松市番町1丁目6-1 住友生命高松ビル9階 (087) 823-6623
広島支店 730-0036 広島市中区袋町4-25 明治安田生命広島ビル15階 (082) 248-4312
九州支店 812-0039 福岡市博多区冷泉町4-20 島津博多ビル4階
(092) 283-(官公庁・大学担当) 3332・(会社担当) 3334

グローバルアプリケーション開発センター
京都 604-8511 京都市中京区西ノ京桑原町1 (075) 823-1153
東京ハイテクプラザ 101-8448 東京都千代田区神田錦町1丁目3 (03) 3219-5857

<http://www.an.shimadzu.co.jp/test/>