

## ドリルチャック式つかみ具

ドリルチャック式つかみ具は、金属丸棒、線材、板材、および電子部品の引張試験に用いられます。電子部品の金属脚部をつかみ具に挿入して試験するため、1つのつかみ具セットでさまざまな形状の部品の試験が可能です。

丸棒試験片用と平板試験片用の2種類のドリルチャック式つかみ具セットをご用意しております。つかみ具セットには上部／下部つかみ具と取付ハンドルが含まれています。どちらのドリルチャック式つかみ具も、さまざまな容量のつかみ具をご用意しております。

### 適応材料

金属、電子部品

### 適応試験片

板材、丸棒、線材



### 操作

チャックキーを回してつかみ歯を開きます。試験片をつかみ歯の間に入れ、取付ハンドルを用いてつかみ歯を閉じます。



丸棒試験片用つかみ具



平板試験片用つかみ具



取付ハンドルによる締め付け

# 仕様

つかみ具 最大容量	適応試験片 直径/厚さ 注1	適応試験片 幅	つかみ歯 長さ	温度範囲	つかみ具寸法		上部つかみ具 質量	上部つかみ具 の継手 (φピン)	下部つかみ具 の継手 (φピン)
					直径	長さ			
kN	mm	mm	mm	°C	mm	mm	kg	mm	mm
ドリルチャック式つかみ具 (丸棒用)									
100	13 ~ 25	--	30	-10 ~ 60	88	165	8.0	50 (17.5)	50 (17.5)
100	5 ~ 15	--	30	-10 ~ 60	88	165	8.0	50 (17.5)	50 (17.5)
50	10 ~ 20	--	30	-10 ~ 60	74	137	3.5	35 (13)	35 (13)
10	2 ~ 9	--	13	-10 ~ 60	44	87	0.8	25 (10)	25 (10)
3	0.5 ~ 3	--	10	-10 ~ 60	21	65	0.15	16 (6.5)	16 (6.5)
ドリルチャック式つかみ具 (平板試験片用)									
50	0.2 ~ 6.5	25	40	-10 ~ 60	88	180	8	35 (13)	35 (13)
10	0.2 ~ 3	8	13	-10 ~ 60	44	92	0.8	25 (10)	25 (10)
1	0.2 ~ 2	4	10	-10 ~ 60	21	65	0.15	16 (6.5)	16 (6.5)

注1：試験片「直径」は丸棒用ドリルチャック式つかみ具を使用した場合、試験片「厚さ」は平板試験片用ドリルチャック式つかみ具を使用した場合。

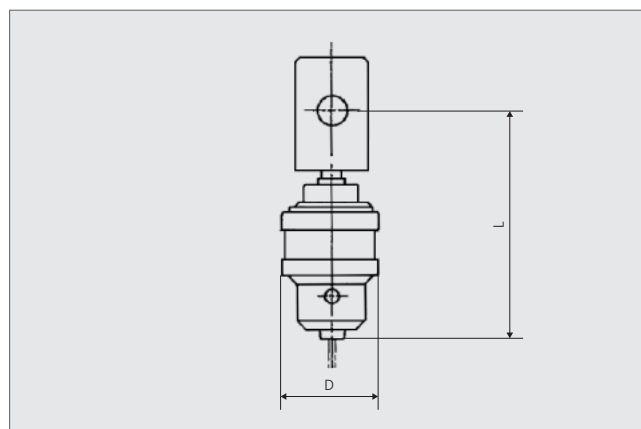

## 注文情報

P/N	品名
ドリルチャック式つかみ具セット (丸棒用) セット内容：上部／下部ドリルチャック式つかみ具 (丸棒用)、取付ハンドル	
343-08917-04	100 kNドリルチャック式つかみ具セット (丸棒用)、丸棒径13～25 mm
343-08917-05	100 kNドリルチャック式つかみ具セット (丸棒用)、丸棒径5～15 mm
343-08917-03	50 kNドリルチャック式つかみ具セット (丸棒用)
343-08917-02	10 kNドリルチャック式つかみ具セット (丸棒用)
343-08917-01	3 kNドリルチャック式つかみ具セット (丸棒用)
ドリルチャック式つかみ具 (平板試験片用) セット内容：上部／下部ドリルチャック式つかみ具 (平板試験片用)、取付ハンドル	
343-08917-08	50 kNドリルチャック式つかみ具セット (平板試験片用)
343-08917-07	10 kNドリルチャック式つかみ具セット (平板試験片用)
343-08917-06	1 kNドリルチャック式つかみ具セット (平板試験片用)



本社地区事業所及び関連事業所認証取得

Windows は、米国Microsoft Corporation の米国およびその他の国における登録商標です。  
本文中には、TM、®マークは明記しておりません。  
トラブル解消のため補修用部品・消耗品は純正部品をご採用ください。  
外観および仕様は改良のため、予告なく変更することがありますのでご了承ください。

分析計測事業部 604-8511 京都市中京区西ノ京桑原町1

# 株式会社 島津製作所

東京支社 101-8448 東京都千代田区神田錦町1丁目3  
(03) 3219-(官公庁担当) 5631・(大学担当) 5616・(会社担当) 5735

関西支社 530-0012 大阪市北区芝田1丁目1-4 阪急ターミナルビル14階  
(06) 6373-(官公庁・大学担当) 6541・(会社担当) 6661

札幌支店 060-0807 札幌市北区北七条西2丁目8-1 札幌北ビル9階 (011) 700-6605

東北支店 980-0021 仙台市青葉区中央2丁目9-27 プライムスクエア広瀬通12階 (022) 221-6231

郡山営業所 963-8877 郡山市堂前町6-7 郡山フコク生命ビル2階 (024) 939-3790

つくば支店 305-0031 つくば市吾妻3丁目17-1  
(029) 851-(官公庁・大学担当) 8511・(会社担当) 8515

北関東支店 330-0843 さいたま市大宮区吉敷町1-41 明治安田生命大宮吉敷町ビル8階  
(048) 646-(官公庁・大学担当) 0095・(会社担当) 0082

横浜支店 220-0004 横浜市西区北幸2丁目8-29 東武横浜第3ビル7階  
(045) 311-(官公庁・大学担当) 4106・(会社担当) 4615

静岡支店 422-8062 静岡市駿河区稲川12丁目1-1 伊伝静岡駅南ビル2階 (054) 285-0124

名古屋支店 450-0001 名古屋市中村区那古野1丁目47-1 名古屋国際センタービル19階  
(052) 565-(官公庁・大学担当) 7521・(会社担当) 7532

京都支店 604-8445 京都市中京区西ノ京徳大寺町1  
(075) 823-(官公庁・大学担当) 1604・(会社担当) 1602

神戸支店 650-0033 神戸市中央区江戸町9-3 栄光ビル9階 (078) 331-9665

岡山営業所 700-0826 岡山市北区磨屋町3-10 住友生命岡山ニューシティビル6階 (086) 221-2511

四国支店 760-0017 高松市番町1丁目6-1 住友生命高松ビル9階 (087) 823-6623

広島支店 730-0036 広島市中区袋町4-25 明治安田生命広島ビル15階 (082) 248-4312

九州支店 812-0039 福岡市博多区冷泉町4-20 島津博多ビル4階  
(092) 283-(官公庁・大学担当) 3332・(会社担当) 3334

グローバルアプリケーション開発センター

京都 604-8511 京都市中京区西ノ京桑原町1 (075) 823-1153

東京ハイテクプラザ 101-8448 東京都千代田区神田錦町1丁目3 (03) 3219-5857

<http://www.an.shimadzu.co.jp/test/>