

1 Nクリップ式つかみ具

1 Nクリップ式つかみ具は、繊維、テープ類、その他類似形状試験片の引張試験に適しています。50 N以下のロードセルと組み合わせて使用することができます。

各つかみ具キットには、上部／下部つかみ具、S字形ジョイント、ロードセルに直接ねじ留めするロードセル連結継手2個が含まれています。つかみ具に付属のロードセル連結継手は、AG-X plusシリーズの50 N以下のロードセル、およびAGS-Xシリーズ／EZ-Xシリーズの1 N／2 Nロードセルに対応します。

1 Nクリップ式つかみ具には、レザーコートつかみ歯とラバーコートつかみ歯の2種類が付属します。ラバーコートつかみ歯使用時は、つかみ具の使用温度範囲は、0～60℃となります。

適応材料

糸、プラスチック

適応試験片

繊維、テープ類



操作

上部／下部つかみ具のつかみ歯は、左右のレバーを用いて操作します。左右のレバーはそれぞれのつかみ歯にリンクしています。試験片の取り付けは、左右のレバーを同時に押し、開いたつかみ歯の間に試験片を入れ、レバーをゆっくりと放すと試験片が把持されます。つかみ歯のレバーに張力を与えるばねの長さを変えることで、把持力の調節が可能です。



クリップによる操作



把持力の調節ねじ



ラバーコートつかみ歯

仕様

つかみ具 最大容量	適応試験片 厚さ	つかみ歯寸法		温度範囲 注1	つかみ具寸法		上部つかみ具 質量	上部継手	下部つかみ具 の継手 (φピン)
		幅	長さ		幅	長さ 上部/下部 注2			
N	mm	mm	mm	°C	mm	mm	kg	mm	mm
1	0 ~ 0.5	8	8	-10 ~ 60	35	170 / 150	0.020	M12ねじ、 ピッチ1.5、 4-4UNC	16 (6.5)

注1: ラバーコートつかみ歯を設置した場合、1Nクリップ式つかみ具の使用温度範囲は、0 ~ 60 °Cと狭くなります。

注2: 上部つかみ具長さには、S字形ジョイントの長さが含まれます。

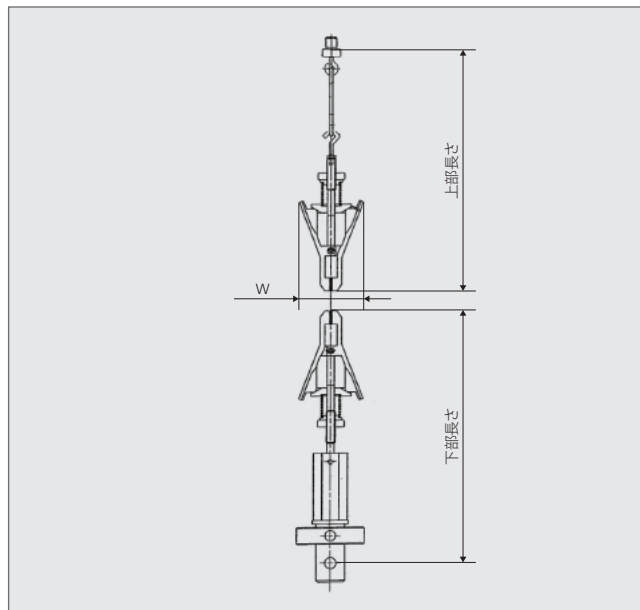

注文情報

P/N	品名
	1Nクリップ式つかみ具キット注3 セット内容: 上部/下部1Nクリップ式つかみ具、S字形ジョイント、ロードセル連結継手2個
343-06705-23	1Nクリップ式つかみ具キット (レザークート歯付き)
343-06705-22	1Nクリップ式つかみ具キット (ラバーコートつかみ歯付き)

注3: 50 N以下のロードセルと組み合わせて使用するよう設計されています。



本社地区事業所及び関連事業所認証取得

Windows は、米国Microsoft Corporation の米国およびその他の国における登録商標です。
本文中には、TM、®マークは明記していません。
トラブル解消のため補修用部品・消耗品は純正部品をご採用ください。
外観および仕様は改良のため、予告なく変更することがありますのでご了承ください。

分析計測事業部 604-8511 京都市中京区西ノ京桑原町1

株式会社 島津製作所

東京支社 101-8448 東京都千代田区神田錦町1丁目3
(03) 3219-(官公庁担当) 5631・(大学担当) 5616・(会社担当) 5735
関西支社 530-0012 大阪市北区芝田1丁目1-4 阪急ターミナルビル14階
(06) 6373-(官公庁・大学担当) 6541・(会社担当) 6661
札幌支店 060-0807 札幌市北区北七条西2丁目8-1 札幌北ビル9階 (011) 700-6605
東北支店 980-0021 仙台市青葉区中央2丁目9-27 プライムスクエア広瀬通12階 (022) 221-6231
郡山営業所 963-8877 郡山市堂前町6-7 郡山フコク生命ビル2階 (024) 939-3790
つくば支店 305-0031 つくば市吾妻3丁目17-1
(029) 851-(官公庁・大学担当) 8511・(会社担当) 8515
北関東支店 330-0843 さいたま市大宮区吉敷町1-41 明治安田生命大宮吉敷町ビル8階
(048) 646-(官公庁・大学担当) 0095・(会社担当) 0082
横浜支店 220-0004 横浜市西区北幸2丁目8-29 東武横浜第3ビル7階
(045) 311-(官公庁・大学担当) 4106・(会社担当) 4615
静岡支店 422-8062 静岡市駿河区稲川12丁目1-1 伊伝静岡駅南ビル2階 (054) 285-0124

名古屋支店 450-0001 名古屋市中村区那古野1丁目47-1 名古屋国際センタービル19階
(052) 565-(官公庁・大学担当) 7521・(会社担当) 7532
京都支店 604-8445 京都市中京区西ノ京徳大寺町1
(075) 823-(官公庁・大学担当) 1604・(会社担当) 1602
神戸支店 650-0033 神戸市中央区江戶町9-3 栄光ビル9階 (078) 331-9665
岡山営業所 700-0826 岡山市北区磨屋町3-10 住友生命岡山ニューシティビル6階 (086) 221-2511
四国支店 760-0017 高松市番町1丁目6-1 住友生命高松ビル9階 (087) 823-6623
広島支店 730-0036 広島市中区袋町4-25 明治安田生命広島ビル15階 (082) 248-4312
九州支店 812-0039 福岡市博多区冷泉町4-20 島津博多ビル4階
(092) 283-(官公庁・大学担当) 3332・(会社担当) 3334

グローバルアプリケーション開発センター

京都 604-8511 京都市中京区西ノ京桑原町1 (075) 823-1153
東京ハイテクプラザ 101-8448 東京都千代田区神田錦町1丁目3 (03) 3219-5857

<http://www.an.shimadzu.co.jp/test/>